



Registro ajustable a tres alturas.

Nivel 1  
(28 cm.)



Nivel 2  
(23 cm.)



Nivel 3  
(18 cm.)



### DIMENSIONES

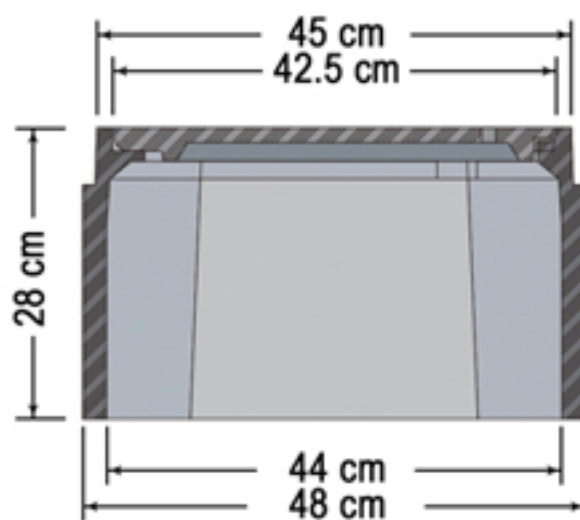

Nota: las dimensiones pueden variar un 5%

Especificación	
Capacidad de carga	5 Tons.
Resistencia a la fatiga	1,000 ciclos con 14.5 Kgf.
Carga puntual	5 Tons.
Flexión	26.6 mm / 5 Tons.
Peso total Registro y Tapa	7.55 Kg.
Autoextinguibles	Aceptable
Con protector de rayos UV	Aceptable
Ácidos - concentrados	Aceptable
Cetonas	Aceptable
Material	Polietileno

- Esta pieza se fabrica con un cuerpo sólido de polietileno, brindándole a la pieza una buena resistencia.
- Su tapa ciega cuenta con una cerradura que proporciona mayor seguridad y control de la instalación y puede ser fijada con dos tornillos de cabeza hexagonal.
- Cuenta con cuatro puntos de anclaje a los costados para prevenir el hundimiento del registro.

Llave especial para accionar el mecanismo de apertura de la tapa

Sistema de cerradura para apertura y cierre de la tapa.



Material: Polietileno