



Sugerencia de instalación



Esta pieza está diseñada para poder soportar las cargas de tráfico vehicular, lo que la hace factible para ser instalada en vialidades.

DIMENSIONES

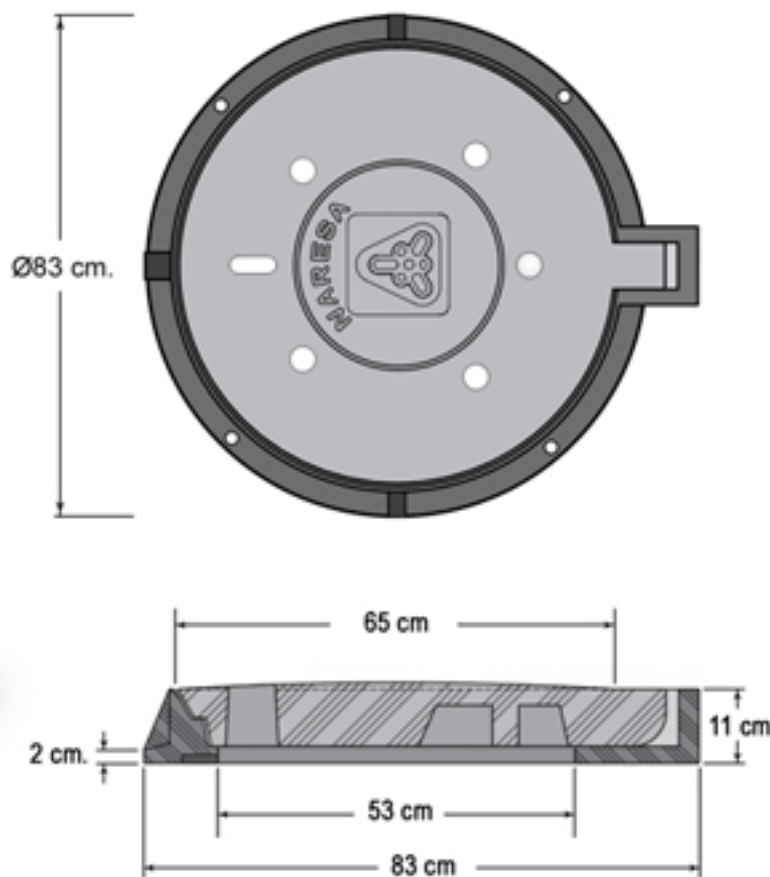

Nota: las dimensiones pueden variar un 5%

Basadas en la norma americana	AASHTO H20 (16,000 Lbs.)
Capacidad de carga	18 Tons.
Resistencia a la fatiga	1,000 ciclos con 14.5 Kgf.
Carga puntual	18 Tons.
Flexión	26.7 mm / 17 Tons.
Peso total Brocal y Tapa	38 Kg.
Autoextinguibles	Aceptable
Con protector de rayos UV	Aceptable
Ácidos - concentrados	Aceptable
Cetonas	Aceptable
Material	Polietileno

- Este brocal tiene un Halo alrededor que brinda una mayor área de asentamiento y evita hundimientos.
- Su boca de apertura es de 53 cm de diámetro, adaptándose a la mayoría de los pozos de visita.
- Cuenta con costillas a los costados que funcionan como contrafuertes, lo que brinda una mayor resistencia.
- La apertura de la tapa es sencilla ya que se realiza a base de fuerza de palanca.

Costillas para reforzar el brocal



Material: Polietileno