



Sugerencia de instalación



Esta pieza está diseñada para poder soportar las cargas de tráfico vehicular, lo que la hace factible para ser instalada en vialidades.

DIMENSIONES

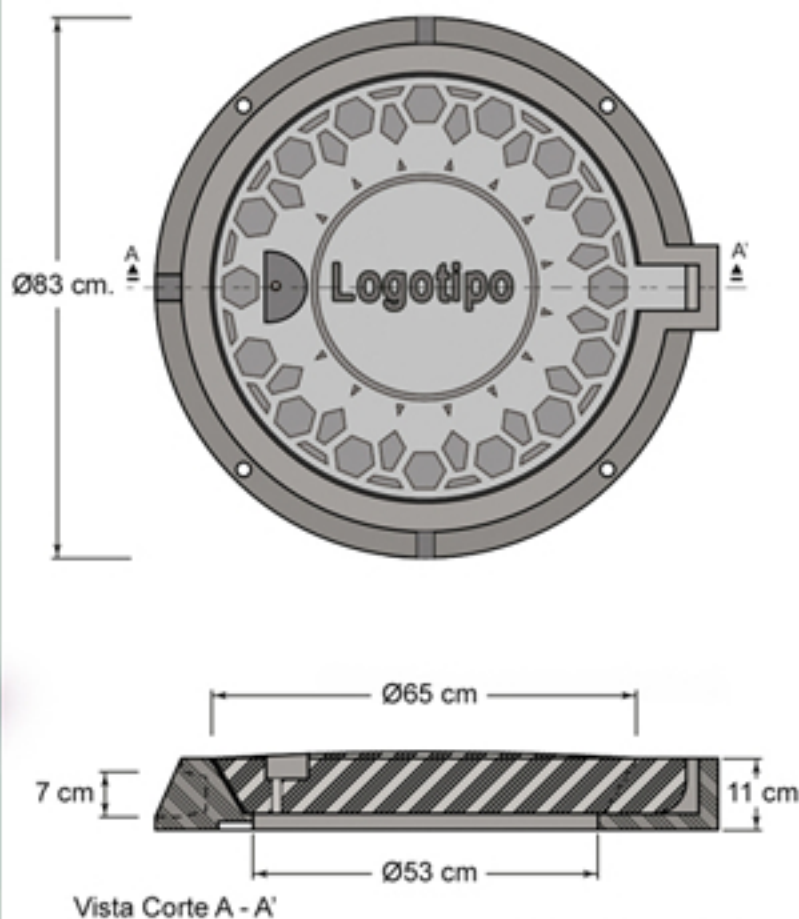

Vista Corte A - A'

Nota: las dimensiones pueden variar un 5%

- Este brocal cuenta con un Halo al rededor, aumentando su superficie de asentamiento.
- El halo está barrenado para lograr una correcta fijación.
- La apertura de la boca es de 53 cm de diámetro.
- Las costillas que lo rodean le brindan una mayor resistencia.
- Cuenta con una chapa en "L" la cual facilita la apertura de la tapa.



Chapa en "L" que facilita la apertura de la tapa.



Material: Polietileno