



Sugerencia de instalación



Las boyas se utilizan para reducir y controlar la velocidad del tráfico. Su fijación se realiza insertando 4 clavos metálicos de 2" en los orificios de la pieza.

DIMENSIONES

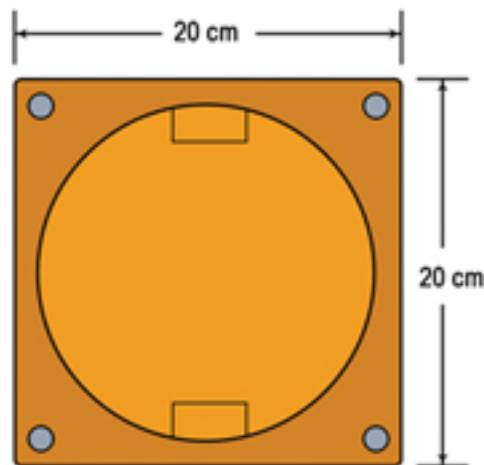

Vista superior



Vista frontal

Nota: las dimensiones pueden variar un 5%

Especificación	
Peso total Boya	840 grs.
Autoextinguibles	Aceptable
Con protector de rayos UV	Aceptable
Ácidos - concentrados	Aceptable
Cetonas	Aceptable
Material	ABS

- Este producto es indispensable para la seguridad vial, ya que se usa para controlar la velocidad en carreteras, avenidas y estacionamientos.
- Cuenta con esferas reflejantes en dos costados, brindando mayor seguridad y visibilidad al tráfico nocturno.
- Un beneficio de estas piezas es que no se deforman ni se agrietan, y son resistentes a la humedad, aceite, cambios de temperatura y rayos UV.

Esferas reflejantes a ambos costados conocidas como "ojo de gato"

fijación mediante la inserción de clavos metálicos en los orificios de la pieza.

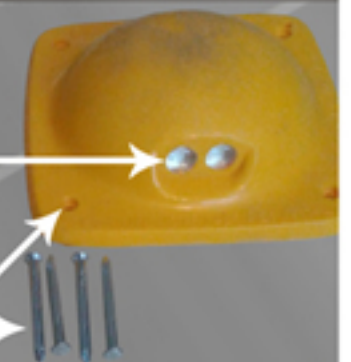

Material: ABS (Acrilonitrilo Butadieno Estireno)